



Voorbeeldossier Aangebouwd bijgebouw

Aanvraag via snelinvoer

18 oktober 2023

Entiteit

Dienst Stedenbouw en Ruimtelijke Planning

Departement Stedelijke Ontwikkeling

Contactpersoon

Balie Bouwen

Inhoud

1. Aanmaken van de nodige dossierstukken	3
1.1. Algemene opmerkingen	3
1.2. Overzichtsplan	4
1.3. Minstens 3 kleurenfoto's	6
1.4. Motivatie nota	7
1.5. Inplantingsplan Bestaande Toestand	8
1.6. Inplantingsplan Nieuwe Toestand	9
1.7. Constructieve tekening	10
1.8. Betaalbewijs	11
2. Hulp bij het indienen	12
2.1. Inloggen en een dossier opstarten	12
2.2. Details	14
2.3. Persoonsgegevens	14
2.4. Locatie	15
2.5. Voorwerp	16
2.6. Informatie over de werken	16
2.7. Hemel- en oppervlaktewater	17
2.8. Bijlages	21
2.9. Indienen	21
3. Je hebt je dossier ingediend, wat nu?	22
3.1. Open de beslissing	22
3.2. Open de bekendmakingsaffiche	23

3.3. Hang de affiche uit en meld dit in het omgevingsloket	23
3.4. Registreren start en einde der werken	24

1. Aanmaken van de nodige dossierstukken

1.1. Algemene opmerkingen

HOU STEEDS REKENING MET DE VOLGENDE VOORWAARDEN:

- Tekeningen, plannen en foto's:
 - Papierformaat: A3 of A4
 - 1 plan/foto per pagina, met uitzondering van de constructieve tekening
 - Foto's in kleur
- Vul onderaan alle plannen het volgende in:
 - Toestand: bestaand of nieuw
 - De schaal van het plan
- Sla elk document/plan/foto op als een **apart pdf-bestand** en geef het een **specifieke naamgeving**:
 - BA_Vorkstraat 123_O_B_Overzichtsplan_Bestaande_Toestand
 - BA_Vorkstraat 123_F_Foto_1
 - BA_Vorkstraat 123_F_Foto_2
 - BA_Vorkstraat 123_F_Foto_3
 - BA_Vorkstraat 123_Motivatienota
 - BA_Vorkstraat 123_I_B_Inplantingsplan_Bestaande_Toestand
 - BA_Vorkstraat 123_I_N_Inplantingsplan_Nieuwe_Toestand
 - BA_Vorkstraat 123_C_Constructieve_Tekening
 - BA_Vorkstraat 123_Betaalbewijs
- Heb je een specifieke vraag of heb je hulp nodig bij het indienen van je vergunningsaanvraag, contacteer de [Balie Bouwen](#) via mail (bouwen@stad.gent), telefonisch (09/266.79.50) of via een bezoek aan de Balie Bouwen (enkel op afspraak). Raadpleeg onze [website](#) voor de actuele openingsuren.
- Voor elke omgevingsvergunningsaanvraag betaal je een retributie. Klik [hier](#) voor een overzicht van de geldende bedragen. De betaling doe je op het rekeningnummer van de Stad Gent: BE18 0910 1870 5265. In het onderwerp van de betaling schrijf je 'OMV', gevolgd door het adres van de aangevraagde werken. Voeg het bewijs van je betaling toe aan je aanvraagdossier. Als er in het kader van je aanvraag een openbaar onderzoek wordt georganiseerd, ontvang je hiervoor een factuur, dit hoeft je niet op voorhand te betalen.

1.2. Overzichtsplan

Ga hiervoor naar CadGis via deze link: <https://eservices.minfin.fgov.be/ecad-web/#/>

Zoek jouw perceel op via de adresbalk en zoom in zodat de woning, de straat en 2 huizen aan weerszijde van het jouwe zichtbaar zijn. Selecteer het perceel en vink bij 'kaartlagen' in het menu aan de rechterzijde de orthofoto's af.

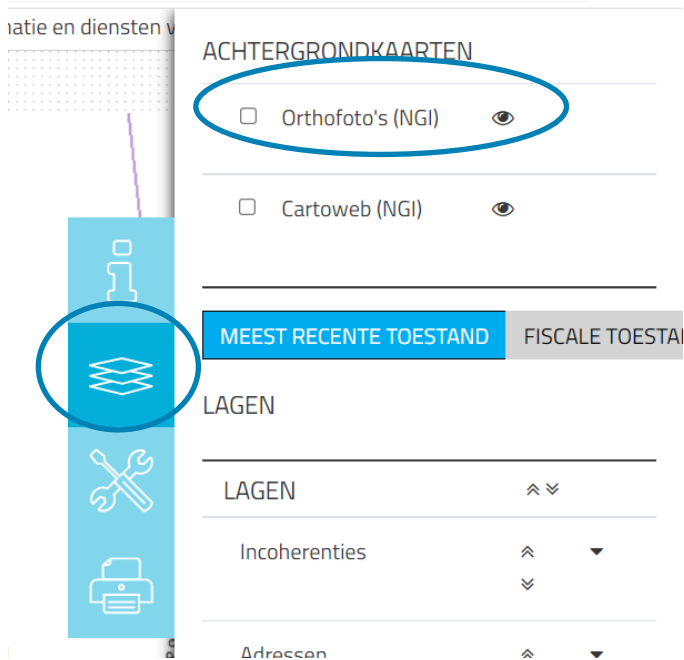

Druk op 'Afdrukken' en pas de schaal van het plan aan indien nodig.

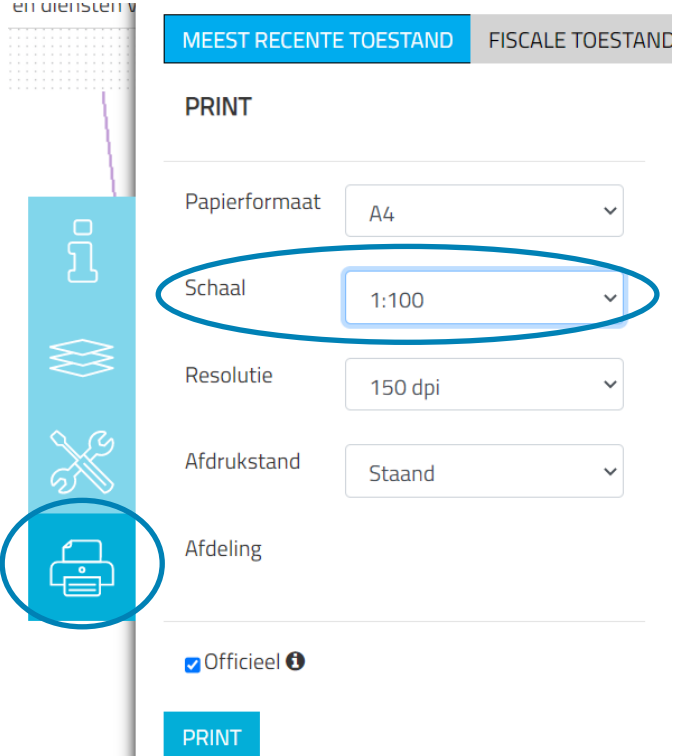



Uittreksel uit het kadastraal percelenplan

Gecentreerd op:

Meest recente toestand
Aangemaakt op 22/11/2021
Schaal: 1 : 250

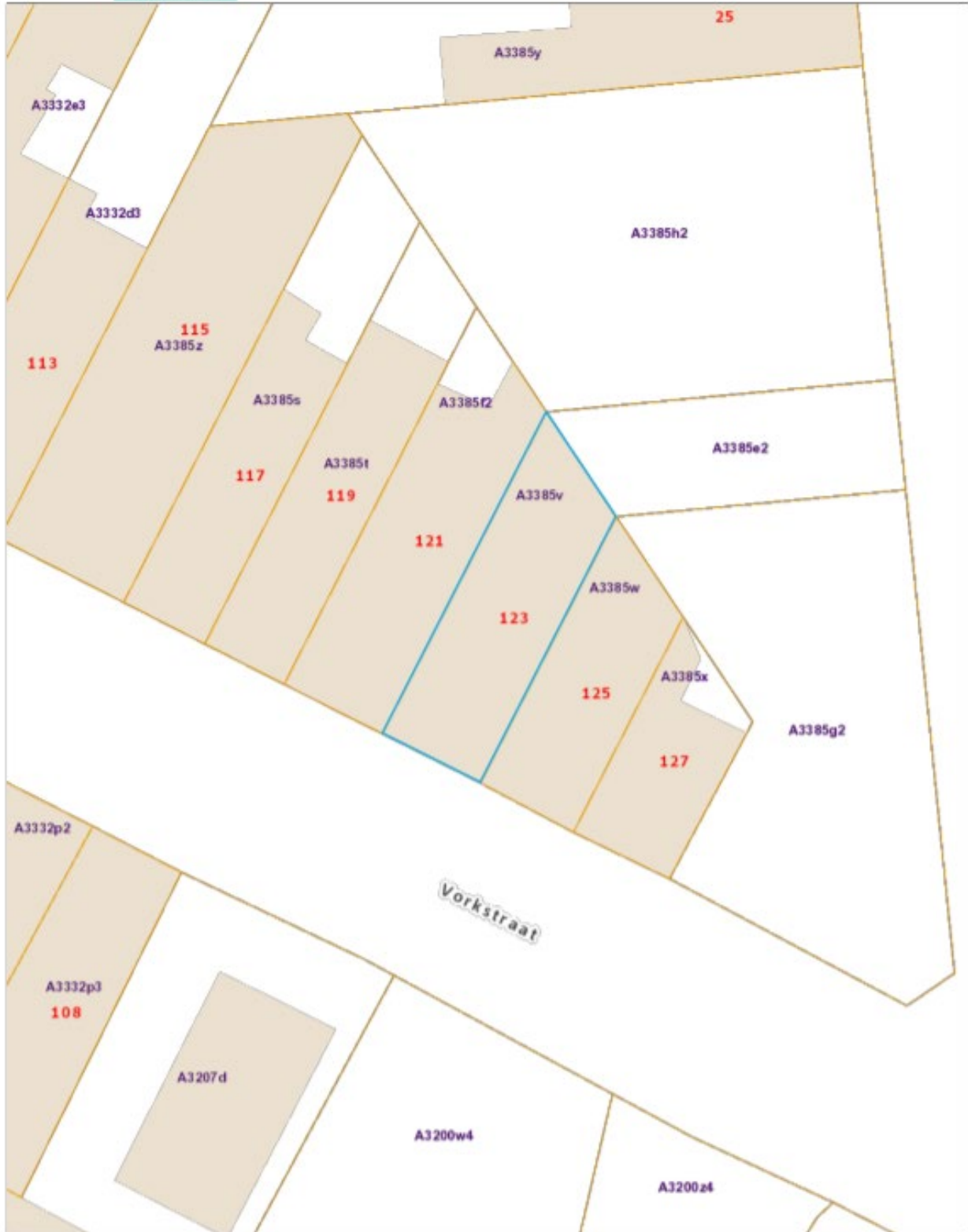

1.3. Minstens 3 kleurenfoto's

De foto's moeten voldoen aan de volgende eisen:

- Minstens drie verschillende recente en genummerde kleurenfoto's die in overeenstemming zijn met de huidige toestand
- Ze moeten een weergave zijn van de effectieve plaats van de werken
- Duid de opnamepunten en de kijkrichting van de foto's aan op het inplantingsplan dat je hebt verkregen via de vorige stap. Bijvoorbeeld:

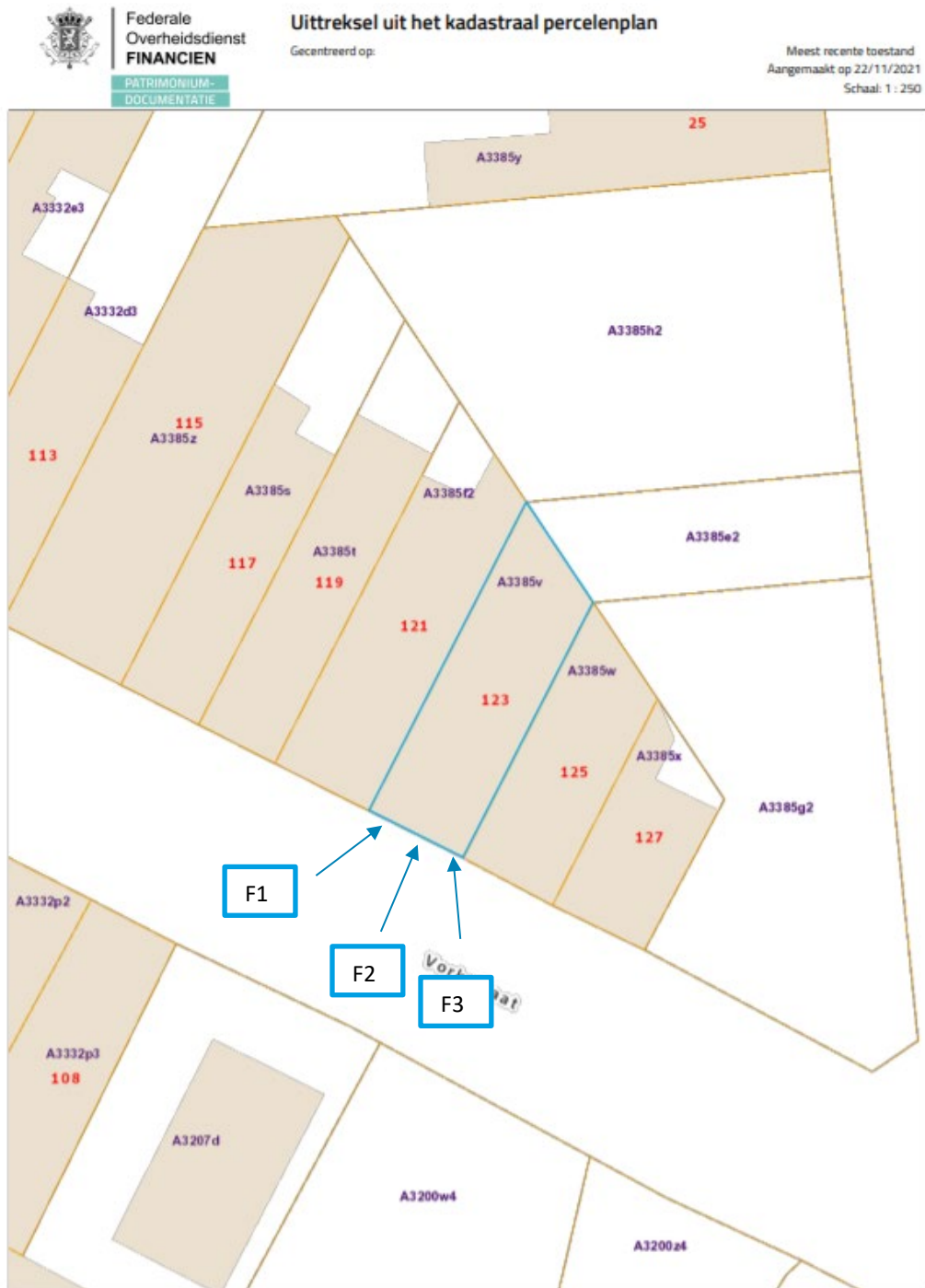

1.4. Motivatie

Verduidelijk hierin volgende zaken:

- 1) Materialisatie van de constructie
- 2) Omschrijf op welke manier met het hemelwater wordt omgegaan: idealiter loop het regenwater (al dan niet via een regenwaterpijp) gewoon af naar de omliggende groenzone. Wil je dat niet, dan ben je in de meeste gevallen verplicht om een hemelwaterput aan te koppelen en een infiltratievoorziening aan te leggen (zie hiervoor de vragenlijst in sectie 2.7). Mogelijks ben je ook verplicht een groendak aan te leggen (zie hiervoor het algemeen bouwreglement, artikel 3.8).

1.5. Inplantingsplan Bestaande Toestand

- Teken alle bestaande verharding en bebouwing in op je perceel. Noteer de afmetingen ervan en het materiaalgebruik. Heb je waterdoorlatende verharding? Noteer dan of die een hellingsgraad heeft van meer of minder dan 2%.
- Noteer de schaal van het plan
- Tip: je kan ook je inplantingsplan op grotere schaal afdrucken en je aanduidingen daarop maken.

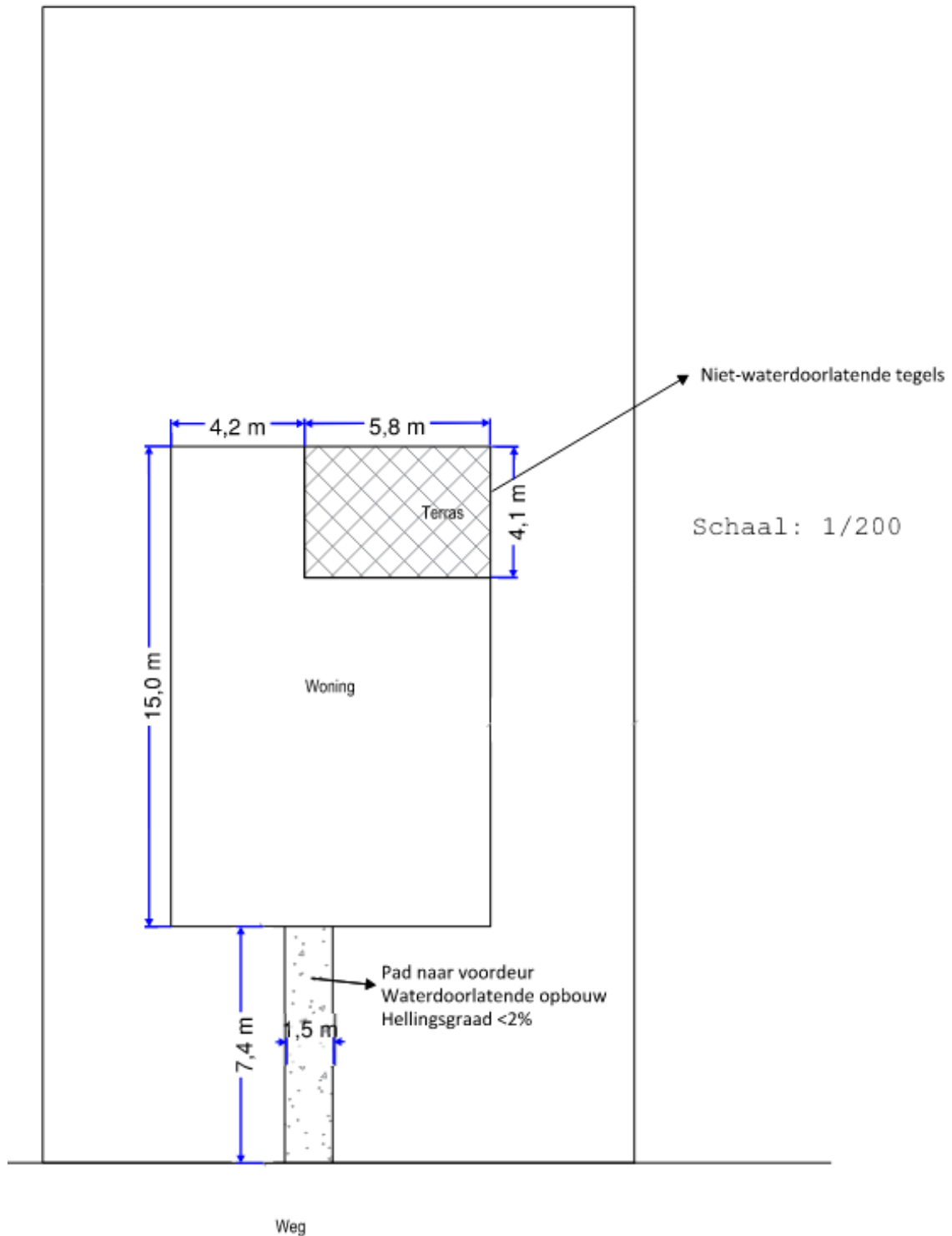

1.6. Inplantingsplan Nieuwe Toestand

- Teken alle bestaande en nieuwe verharding en bebouwing op je perceel. Noteer de afmetingen ervan en het materiaalgebruik. Heb je waterdoorlatende verharding? Noteer dan of die een hellingsgraad heeft van meer of minder dan 2%.
- Duid de afstand tot de perceelsgrenzen aan (indien meer dan 0m).
- Noteer de schaal van het plan
- Tip: je kan ook je inplantingsplan op grotere schaal afdrukken en je aanduidingen daarop maken.

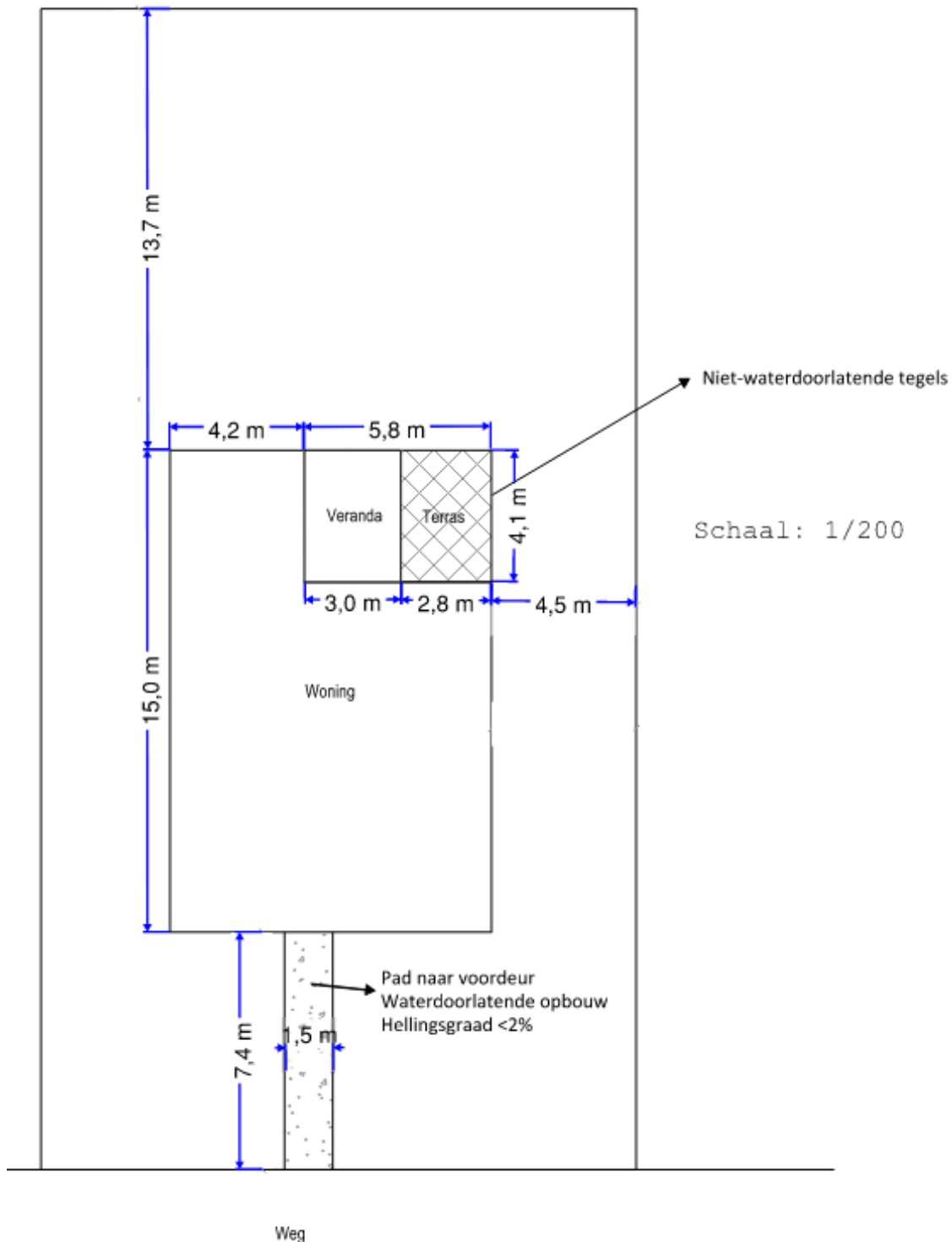

1.7. Constructieve tekening

- Tip: vraag dit op bij je aannemer, vaak is dit ook al bij je offerte bijgevoegd.
- Duid de kroonlijsthoogte en de nokhoogte van de constructie aan, alsook de lengte en breedte ervan.
- Teken de profielen van eventuele bestaande perceelscheidingen, als daar tegenaan wordt gebouwd.
- De materialisatie van de constructie kan aangeduid worden op de tekening, of kan verduidelijkt worden in de motivatienota.

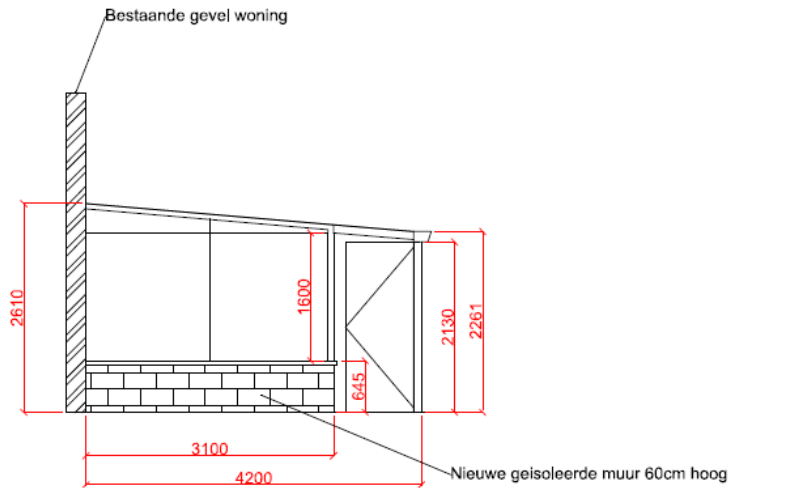

Zijaanzicht

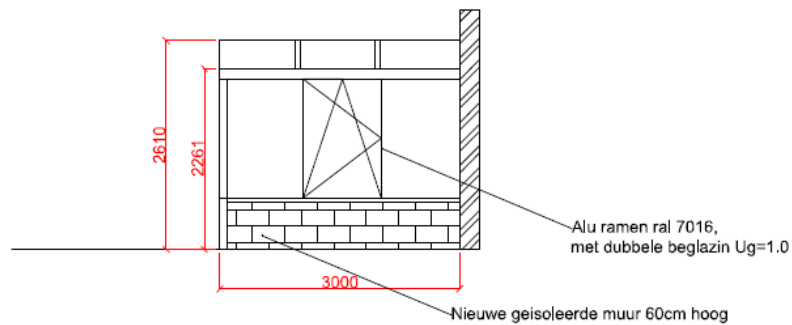

Vooraanzicht

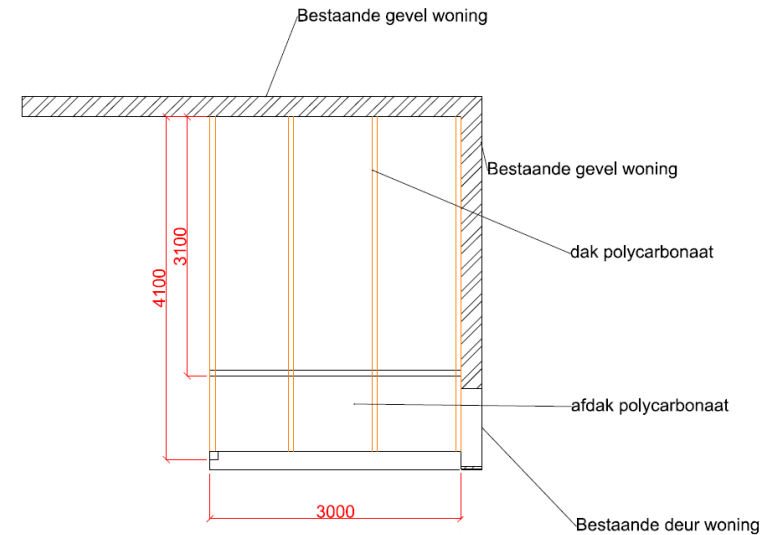

Dakenplan

TOESTAND: Nieuw
SCHAAL: 1:100

1.8. Betaalbewijs

Voor elke omgevingsvergunningsaanvraag betaal je een retributie. Klik [hier](#) voor een overzicht van de geldende bedragen.

- De betaling doe je op het rekeningnummer van de Stad Gent: BE18 0910 1870 5265.
- In het onderwerp van de betaling schrijf je 'OMV', gevolgd door het adres van de aangevraagde werken.

Afhankelijk van de bank waar je een rekening hebt, heb je verschillende mogelijkheden om een betaalbewijs aan te maken. Je kan een screenshot maken van je betaling en dat opslaan; je kan een betaaloverzicht downloaden en/of je kan een rekeninguittreksel downloaden. Kies je dit laatste, verwijder dan zeker de financiële gegevens van andere transacties die er op zichtbaar zijn.

2. Hulp bij het indienen

2.1. Inloggen en een dossier opstarten

Wanneer je dossier samengesteld en volledig is, kan je het indienen via het Omgevingsloket. Surf naar <https://www.omgevingsloketvlaanderen.be/> en kies voor 'Snelinvoer voor eenvoudige werken'.

➔ Kies een van onderstaande aanmeldmogelijkheden (bv. Via eID) en doorloop de inlogprocedure.

➔ Daarna kom je automatisch op het Omgevingsloket terecht en krijg je de keuze tussen drie opties.
➔ Om een aanvraag voor een omgevingsvergunning in te voeren, kies je voor 'Snelinvoer'.

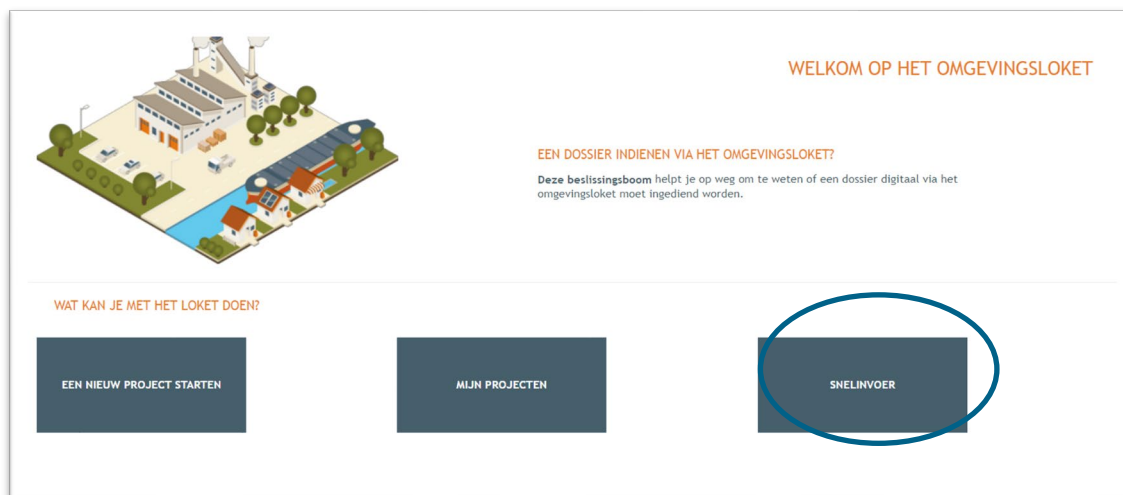

- ➔ Hier krijg je uitleg en een overzicht van alle werken te zien die je via snelinvoer kan aanvragen.
- ➔ Kies het type werken dat je wil uitvoeren. In dit geval klik je bij **'Plaatsen van vrijstaand of aangebouwd bijgebouw'** op **'Tuinhuis'**.



Aan de rechterkant verschijnt nu een kader met alle documenten die je optioneel/verplicht nodig hebt voor je aanvraag. Verzamel de nodige documenten en klik daarna op **'Project aanmaken'**.



2.2. Details

- ➔ Een nieuw venster verschijnt. De **naam** van het project wordt automatisch ingevuld, maar je kan de naam eventueel aanpassen.
- ➔ Bij '**Aard**' klik je de eerste optie '**Aanvraag omgevingsproject**' aan.
- ➔ Klik vervolgens rechts onderaan op '**Volgende**'.

The screenshot shows a web form titled "NIEUW PROJECT AANMAKEN - AANGEBOUWDE VERANDA". At the top, there is a navigation bar with five tabs: "Details", "Persoonsgegevens", "Locatie", "Voorwerp", and "Informatie over de werken". The "Details" tab is currently selected and highlighted with a blue circle. Below the navigation bar, the section "Details van het project" contains two fields: a text input field for "Naam" with the value "Plaatsen van een veranda", and a radio button selection for "Aard" with two options: "Aanvraag omgevingsproject" (selected) and "Melding omgevingsproject".

2.3. Persoonsgegevens

- ➔ Een deel van je gegevens wordt automatisch ingevuld aan de hand van je eID. De gegevens met een rood sterretje dien je verplicht verder in te vullen. Je e-mailadres zal gebruikt worden om je op de hoogte te houden van je dossier.
- ➔ Klik vervolgens rechts onderaan op '**Volgende**'.

The screenshot shows a web form titled "NIEUW PROJECT AANMAKEN - TUINHUIS". At the top, there is a navigation bar with five tabs: "Details", "Persoonsgegevens", "Locatie", "Voorwerp", and "Informatie over de werken". The "Persoonsgegevens" tab is currently selected and highlighted with a blue circle. Below the navigation bar, the section "Persoonsgegevens van de aanvrager/bouwheer" contains two fields: "*Voornaam:" and "*Familiennaam:". Below this, the section "Contactgegevens van de aanvrager/bouwheer" contains several fields: "*E-mailadres:", "*Telefoon:", "*Land:", "Regio/staat:", "*Gemeente/stad:", "*Postcode:", "*Straat:", and "*Huisnummer:" and "Busnummer:". The fields for "*E-mailadres:", "*Telefoon:", "*Land:", "*Gemeente/stad:", "*Postcode:", "*Straat:", and "*Huisnummer:" are currently empty.

2.4. Locatie

- ➔ Vul het adres in dat betrekking heeft op de gewenste werkzaamheden. Jouw eigen adres zal automatisch ingevuld worden op basis van je eID kaart, maar je kan het adres wijzigen indien de werken ergens anders plaatsvinden.
- ➔ Klik dan op 'Ga naar adres'.

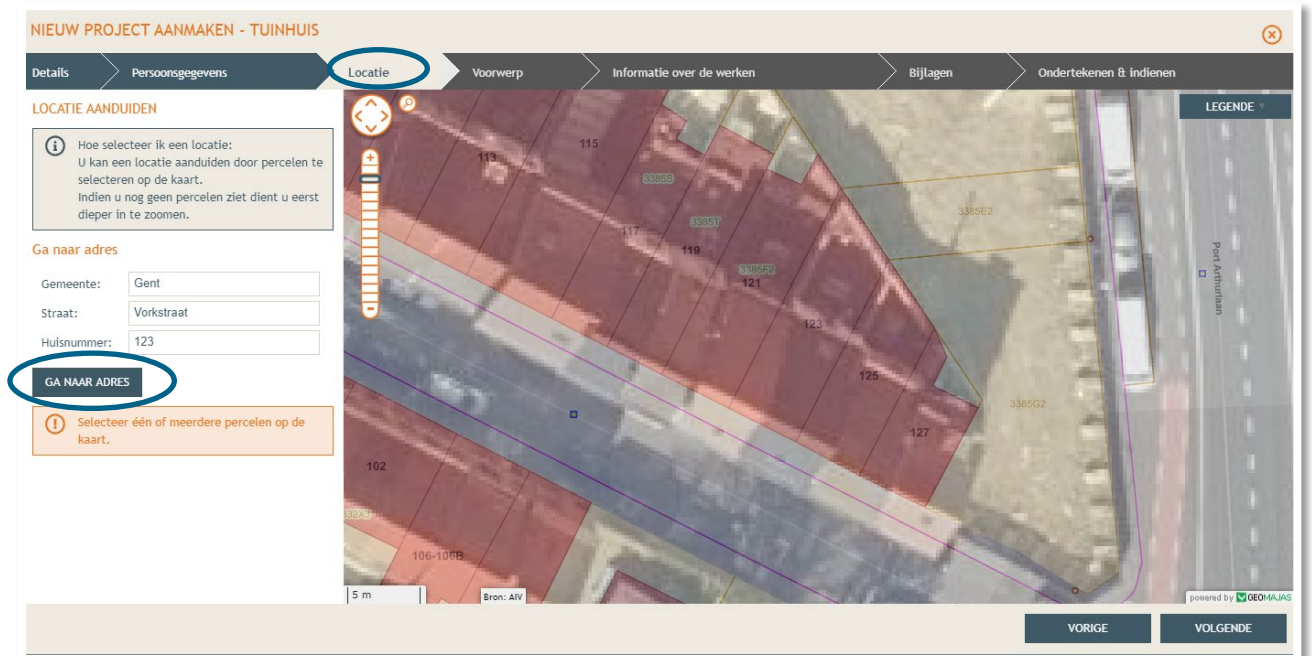

- ➔ Selecteer vervolgens het juiste perceel op de kaart. Je kan de kaart verslepen en in- en uitzoomen indien nodig.
- ➔ Klik dan op 'Volgende'.



2.5. Voorwerp

- ➔ Teken daarna de contouren van het voorwerp (= veranda) in op de kaart.
- ➔ Klik op 'Volgende'.

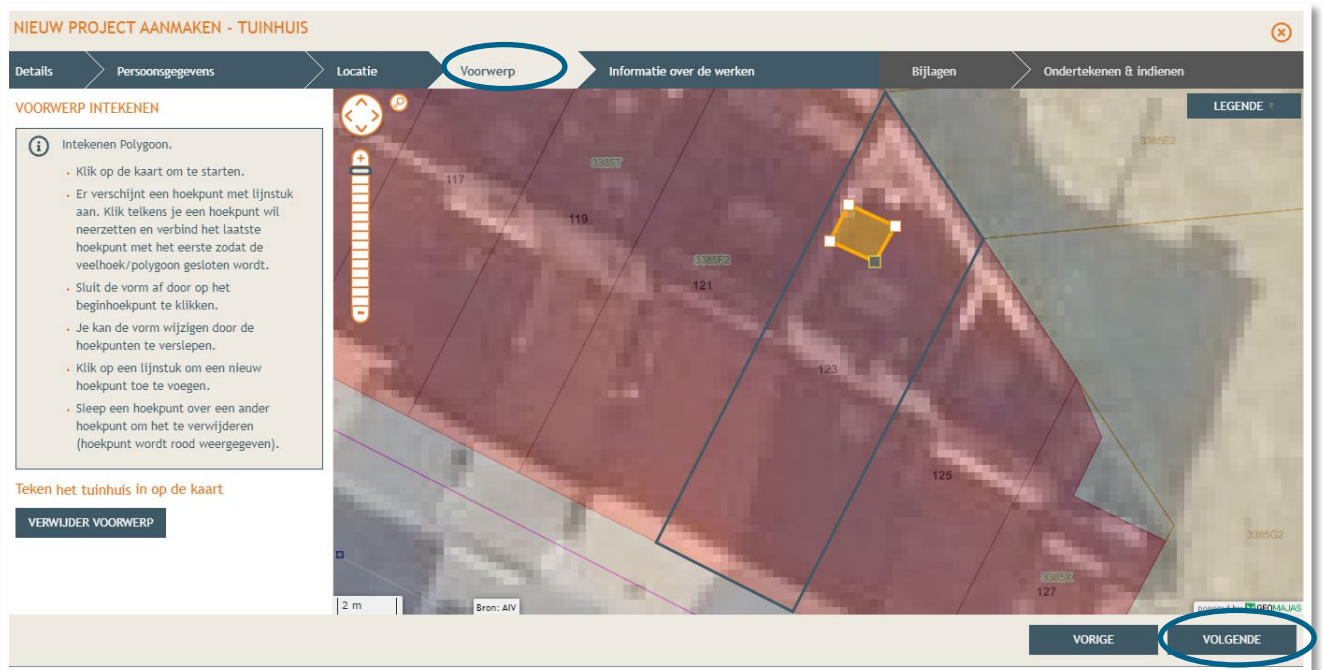

2.6. Informatie over de werken

- ➔ Vul hier de nodige gegevens en kenmerken in over de werken.
- ➔ Klik dan rechts onderaan op 'Volgende'.

NIEUW PROJECT AANMAKEN - AANGEBOUWDE VERANDA

Details > Persoonsgegevens > Locatie > Voorwerp > **Informatie over de werken**

NIEUWBOUW / HERBOUWEN VAN EEN BIJGEBOUW AAN EN/OF ROND EEN GEBOUW

i De aanvraag betreft

- Aan het gebouw aangebouwd bijgebouw
- Een vrijstaand bijgebouw

1 Ligt het vrijstaande bijgebouw volledig binnen een straal van 30 m van het gebouw?

1 Situeer de ligging van het bijgebouw in de tuinzone

- Voortuin
- Zijtuin
- Achtertuin

Kenmerken van het bijgebouw

1 Grondoppervlakte	<input type="text" value="18,0"/>	m ²
1 Volume	<input type="text" value="54,0"/>	m ³
1 Hoogste kroonlijsthoogte	<input type="text" value="3,0"/>	m
1 Hoogste nokhoogte	<input type="text" value="3,0"/>	m
1 Afstand tot de dichtsbijzijnde perceelsgrens	<input type="text" value="3,5"/>	m

Extra uitleg voor de kenmerken

- Kroonlijst: waar de gevel en het dak samen komen, meestal ter hoogte van de dakgoot.
- Kroonlijst hoogte: de hoogte gemeten vanaf de grond tot aan de kroonlijst.
- Nok: hoogste punt van het dak.
- Nokhoogte: de hoogte gemeten vanaf de grond tot aan de nok.

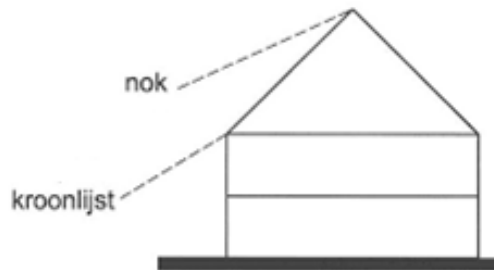

2.7. Hemel- en oppervlaktewater

- ➔ Vul hier de volledige vragenlijst in. In de hierop volgende screenshots wordt een voorbeeldsituatie uitgewerkt. Elke situatie is echter anders, **vul de gegevens in zoals ze van toepassing zijn op je project**. Klik telkens op het Θ -icoontje om het informatieveld uit te klappen. Eens ingevuld, klik op 'opslaan'. Nadien verschijnt in de plaats van het Θ -icoontje, een groen vinkje.

The screenshot shows a web form titled 'NIEUW PROJECT AANMAKEN - ZWEMBAD OF ZWEMVLIJVER'. The navigation bar includes 'Details', 'Persoonsgegevens', 'Locatie', 'Voorwerp', 'Informatie over de werken', 'Hemel- en oppervlaktewater', 'Bijlagen', and 'Ondertekenen & indienen'. The 'Hemel- en oppervlaktewater' section is active. It contains three questions with radio button options for 'Ja' and 'Nee':

- 1. 'Ligt het project in een overstromingsgevoelig gebied?' (Information icon Θ)
- 2. 'Motiveer op welke wijze daarmee rekening is gehouden.' (Information icon Θ)
- 3. 'Heeft de aanvraag betrekking op werken aan de bedding van de waterloop waarvoor nog geen machtiging is verleend of op werken binnen de vijf meter erfsterkbaarheidszone langs een onbevaarbare waterloop?' (Information icon Θ)

Below these is a section 'Waarp heeft het dossier betrekking?' with checkboxes for 'overdekte constructies bouwen of herbouwen, bestaande overdekte constructies verbouwen met werken aan de afwatering, of uitbreiden', 'Verhardingen aanleggen, heraanleggen of uitbreiden', and 'het aanleggen van een afwatering voor de constructies of de verhardingen, vermeld bij de twee bovenstaande aankruisvakjes, waarvan het hemelwater voorheen op natuurlijke wijze in de bodem infiltreerde en worden geen handelingen gevergd waarop de Hemelwaterverordening 2023 van toepassing is. U heeft geen verdere vragen in te stellen.'

Buttons for 'ANNULEREN' and 'OPSLAAN' are at the bottom right.

- ➔ Voor de eerste vraag 'ligt het project in overstromingsgevoelig gebied', klik je op het 'i' symbooltje. Via de link die in het tekstveld staat genoteerd, kan je nagaan wat voor jouw perceel van toepassing is.

This close-up shows the first question: 'Ligt het project in een overstromingsgevoelig gebied?' with an information icon Θ . Below it, a text field contains the text: 'U kunt dit nagaan op: <https://www.waterinfo.be/informatieplicht>'.

- ➔ Duid nadien 'ja' of 'nee' aan als antwoord op de vraag en sla de informatie op.

This close-up shows the first question with the 'Nee' radio button selected. A blue arrow points to the 'Nee' option. The 'OPSLAAN' button is circled in blue.

- ➔ Indien 'ja', vul vraag 2 verder aan en klik op 'bewaren en sluiten'. Indien 'nee', kan je meteen naar het derde informatievlak.

Motiveer op welke wijze daarmee rekening is gehouden. ⓘ

U kunt onderstaande insluiten en/of u kunt 1 of meerdere bestanden uploaden.

BEWAREN EN SLUITEN

Bestandsnaam	Omschr./J/ing	Grootte	Datum	Acties
-- Geen gegevens --				

VORIGE VOLGENDE

- ➔ Ligt je nieuwe veranda binnen 5m van de oever van een waterloop? Duid hier dan 'ja' aan. In het andere geval klik je op 'nee'. Klik opnieuw op 'opslaan'.

Heeft de aanvraag betrekking op werken aan de bedding van de waterloop waarvoor nog geen machtiging is verkregen of op werken binnen de vijf meter erfdiensbaarheidszone (n.p. een onbevaarbare waterloop)? ⓘ

Ja

Nee

ANNULEREN OPSLAAN

- ➔ Bij 'Waarop heeft het dossier betrekking?', vink je 'overdekte constructies bouwen of herbouwen, bestaande overdekte constructies verbouwen met werken aan de afwatering, of uitbreiden' aan. Klik op 'opslaan'.

Waarop heeft het dossier betrekking? ⓘ

overdekte constructies bouwen of herbouwen, bestaande overdekte constructies verbouwen met werken aan de afwatering, of uitbreiden ⓘ

Verhardingen aanleggen, heraanleggen of uitbreiden.

het aanleggen van een afwatering voor de constructies of de verhardingen, vermeld bij de twee bovenstaande aanvraagstukjes, waarvan het hemelwater voorheen op natuurlijke wijze in de bodem infiltreerde er worden geen handelingen gevraagd waarop de Hemelwaterverordening 2023 van toepassing is. U hoeft geen verdere vragen in te vullen.

ANNULEREN OPSLAAN

- Plaats je een veranda zonder afvoersysteem en is je tuinzone voldoende groot, vink dan in het vak **'Verordening hemelwater voor stedenbouwkundige handelingen – data'** onder vraag 1 aan dat het **'Hemelwater infiltreert op eigen terrein...'**. Lees goed aan welke voorwaarden je moet voldoen!

Verordening hemelwater voor stedenbouwkundige handelingen - data

1. In sommige gevallen is de Hemelwaterverordening van 2023 niet van toepassing. Kruis aan als dit voor (een deel van) uw project het geval is.

U kunt geen, een of meer hokjes aankruisen. In de onderstaande gevallen is de Hemelwaterverordening van 2023 niet van toepassing op de delen van de overdekte constructie of de verharding. Duid die delen van de overdekte constructie of de verharding aan op de plannen die u bij uw dossier voegt. Voor die delen hoeft u dit formulier niet verder in te vullen.

Neem de motivering op in een document dat u als bewijsstuk toevoegt onderaan dit formulier.

Het hemelwater infiltreert op eigen terrein in de onverharde zone zonder dat daarvoor een afvoersysteem (behalve dakgoten en standpijpen) moet worden aangelegd.

De onverharde zone moet minstens een oppervlakte hebben die een vierde van de afwaterende oppervlakte bedraagt. De oppervlakte waaronder de ondergrondse constructies zich bevinden, die verhinderen dat het hemelwater infiltreert, wordt niet in rekening gebracht bij de onverharde zone.

Het kan bijvoorbeeld gaan over een klein gebouw dat afwatert in de tuin of over een verharding (al dan niet in waterdoorlatende materialen) die overloopt in de tuin die groot genoeg is.

Het hemelwater wordt door contact met delen van de verharding zo vervuild dat het als afvalwater moet worden beschouwd.

Artikel 1.1.2 van het besluit van de Vlaamse Regering van 1 juni 1995 houdende algemene en sectorale bepalingen inzake milieuhygiëne bepaalt wat beschouwd wordt als afvalwater. Zo wordt bijvoorbeeld het hemelwater dat op de tankplaats van een benzinstation valt, als afvalwater beschouwd. Vermoedelijk hebt u in dit geval een omgevingsvergunning of melding nodig voor de ingedeelde inrichtingen of activiteiten.

Het hemelwater valt op openbaar domein dat geen deel uitmaakt van een aanvraag tot verkaveling van gronden.

Als u uw aanvraag indient voor 7 januari 2025, is de Hemelwaterverordening van 2023 niet van toepassing. Gaat het over openbaar domein in een aanvraag tot verkavelen van gronden dan moet u addendum B25b invullen in plaats van dit addendum.

- Onder vraag 2 selecteer je 'ja'.

2. Vallen alle gebouwen, overdekte constructies of verhardingen waarvoor handelingen worden aangevraagd onder een van de aankruishokjes, vermeld in vraag 1?

- ja. Voeg de motivering toe bij de bewijsstukken onderaan dit formulier. U hoeft dit formulier niet verder in te vullen.
- nee. Ga naar vraag 3.

- Scroll dan verder naar beneden tot het einde van het datavak en klik daar op 'Bewaren en sluiten'



- Duid in het volgende vak 'nee' aan en klik op 'opslaan'.

Verordening hemelwater voor stedenbouwkundige handelingen - data

Vaagt u een uitzondering op de verplichtingen van de verordening? ⓘ

Ja. Neem de motivering waarom u een uitzondering aanvraagt, op in een document dat u bij de bewijsstukken voegt.

Nee

Kruis alle bewijsstukken aan die u bij dit formulier voegt.

➔ Afhankelijk van de eerder ingevulde gegevens, zal je bewijsstukken moeten aanleveren. Onder gewone omstandigheden kruis je hier aan 'Een document waarin u aantoonst dat bepaalde delen niet onder het toepassingsgebied van de Hemelwaterverordening van 2023 vallen (zie vraag 1)'. Klik op 'Bewaren en sluiten'. (Deze gegevens moet je noteren op het grondplan zie 1.6 en in de motivatienota, zie 1.4)

Kruis alle bewijsstukken aan die u bij dit formulier voegt.

U kunt onderstaande knuilen en/of u kunt 1 of meerdere bestanden uploaden.

- een document waarin u aantoonst dat bepaalde delen niet onder het toepassingsgebied van de Hemelwaterverordening van 2023 vallen (zie vraag 1)
- een document waarin u getuiveerd aantoont dat het een gebouw betreft dat of een constructie die geen enkele voorgeschiedenis bevat, en dat er geen gebruiksmogelijkheden zijn voor het hemelwater (zie vraag 8)
- een document waarin u getuiveerd aantoont dat het een gebouw betreft dat of een constructie die geen enkele voorgeschiedenis bevat, en dat de gebruiksmogelijkheden niet in verhouding zijn tot het vestigingsvolume (zie vraag 10)
- een document waarin u aantoonst dat u een grotere hemelwaterput plaatst dan vereist is een groter hemelwatergebruik zult hebben dan normaal, wat leidt tot een overeenkomstige vermindering van de te infiltreren oppervlakte (zie vraag 21)
- een document met de technische redenen waarom u geen infiltratievoorziening kunt plaatsen (zie vraag 22)
- een document waarin u getuiveerd aantoont dat de opstelling die u voorstelt, een afdoende buffer- en infiltratiecapaciteit heeft (zie vraag 24 en 25)
- de metingen (zie vraag 25)
- een document met de redenen waarom een ondergrondse aanleg van de infiltratievoorziening onoverwinnelijk is (zie vraag 26)
- een nota met een verantwoording voor de gevraagde collectieve voorzieningen, zoals vermeld in artikel 11 van de Hemelwaterverordening van 2023 (zie vraag 29)
- een nota met een verantwoording voor de gevraagde uitzondering (zie vraag 30)
- er dienen geen bewijsstukken toegevoegd te worden

BEWAREN EN SLUITEN

➔ Lees de verklaring goed (er staan een aantal belangrijke wettelijke verplichtingen in) en vink de onderschrijving ervan aan. Klik dan op 'bewaren en sluiten'.

Verklaring

Ik onderschrijf onderstaande verklaring:

Ik bevestig dat ik de gevestigde Hemelwaterverordening van 2023 zal naleven.

Ik heb in het dossier en op de plannen, als ze van toepassing zijn, het volgende aangegeven:

- 1° de overdekte constructies en verhardingen waarbij het hemelwater dat erop valt op eigen terrein infiltreren;
- 2° de exacte plaatsing van de hemelwaterput en de inhoud ervan in liter, de totale horizontale dakoppervlakte en de verharde grondoppervlakte die op de hemelwaterput aangesloten worden in vierkante meter, de locatie en het niveau van de overloop alsook de afslappen van het hemelwater;
- 3° de exacte plaatsing, omvang en diepte van de infiltratievoorziening, het buffervolume van de infiltratievoorziening in liter, de totale horizontale dakoppervlakte en de verharde grondoppervlakte die op de infiltratievoorziening aangesloten worden in vierkante meter en de locatie en het niveau van de overloop;
- 4° de exacte plaatsing, omvang en diepte van de buffervoorziening, het buffervolume van de voorziening in liter, de totale horizontale dakoppervlakte en de verharde grondoppervlakte die op de buffervoorziening aangesloten worden in vierkante meter, en de locatie en het niveau van de afloop en infiltratie;
- 5° de exacte dimensionering van eventuele collectieve voorzieningen waarvan wordt gebruikgemaakt, en de totale horizontale dakoppervlakte en de verharde grondoppervlakte die op de collectieve voorziening aangesloten worden.

De hemelwaterput, de infiltratie- of buffervoorziening of de verharde afvoer wordt uitsluitend bij de ingebruikname van de overdekte constructie of de verharding geplaatst en in gebruik genomen. De hemelwaterput, de infiltratie- of buffervoorziening of de verharde afvoer wordt niet gebruikt, indien de personen die de hemelwaterput, de infiltratie- of buffervoorziening of de verharde afvoer gebruiken, handelen als voorzichtig en redelijk persoon en vermijden watervervuiling en -verontreiniging.

Het hemelwater wordt op elk moment gescheiden gehouden van het afvalwater. Op openbaar domein worden hemelwater en afvalwater alleen afgevoerd in een gemeenschappelijk riool dat op basis van het besluit van de Vlaamse Regering van 1 juni 1992 houdende algemene en sectorale bepalingen toegelaten is. Voor bestaande gebouwen waarin afvalwater en hemelwater niet gescheiden zijn, is een gescheiden rioolstelsel verplicht als daarvoor geen bijkomende landingen onder of door het bestaande gebouw mogelijk worden aangegien.

BEWAREN EN SLUITEN

➔ Bedraagt de totale verharding (= bebouwing én verharding) op je perce(e)l(en) meer dan 1000m²? Vink dan 'Ja' aan en vervul ook het volgende vak. In normale omstandigheden zal het antwoord hier 'Nee' zijn. Klik dan op 'Opslaan'.

Betreffen het deels bestaande constructies of verhardingen en bedraagt de som van de totale verharde oppervlakte van de site meer dan 1000m²?

Ja

Nee

ANNULEREN **OPSLAAN**

➔ Heb je de volledige vragenlijst aangevuld, klik dan op 'Volgende'.

Betreffen het deels bestaande constructies of verhardingen en bedraagt de som van de totale verharde oppervlakte van de site meer dan 1000m²?

Ja

Nee

Geef een beschrijving van de situatie zoals die uiteindelijk voor de volledige site zal gelden

Indien u over een relevante hemelwaterstudie of waterplan beschikt, kunt u die hier toevoegen.

VORIGE **VOLGENDE**

2.8. Bijlages

- ➔ Hier voeg je de gevraagde documenten toe. Via 'Ander dossierstuk 1,2,3,..' kan je bijkomende plannen toevoegen.
- ➔ Klik dan rechts onderaan op 'Volgende'.

omschrijving		
BA_Vorkstraat 123_F_B_1_Foto_1.pdf	omschrijving	✓ B
BA_Vorkstraat 123_F_B_2_Foto_2.pdf	omschrijving	✓ B
BA_Vorkstraat 123_F_B_3_Foto_3.pdf	omschrijving	✓ B
BA_Vorkstraat 123_I_B_Inplantingsplan_Bestaande_Toest...	omschrijving	✓ B
BA_Vorkstraat 123_C_N_Constructietekening.pdf	omschrijving	✓ B
BA_Vorkstraat 123_I_N_Inplantingsplan_Nieuwe_Toestan...	omschrijving	✓ B
BA_Vorkstraat 123_Betaalbewijs.pdf	omschrijving	✓ B
BA_Vorkstraat 123_Motivatinota.pdf	omschrijving	✓ B
BA_Vorkstraat 123_O_B_Overzichtsplan_Bestaande_Toest...	omschrijving	✓ B

2.9. Indienen

- ➔ In de laatste stap kan je je aanvraag ondertekenen en wordt je dossier op deze manier ingediend.
- ➔ Klik het vinkje 'Gelezen en goedgekeurd' aan en klik vervolgens op 'Tekenen en indienen' rechts onderaan.

Ik verklaar dat deze gegevens volledig en correct zijn. Als er energie- en binnenklimaatseisen gelden, bevestig ik dat ik door de architect op de hoogte ben gebracht van de maatregelen die vereist zijn om aan de Vlaamse energieprestatieregelgeving te voldoen.

Gelezen en goedgekeurd.

- ➔ Bevestig daarna dat je het dossier definitief wenst in te dienen.

Ik verklaar dat deze gegevens volledig en correct zijn. Als er energie- en binnenklimaatseisen gelden, bevestig ik dat ik door de architect op de hoogte ben gebracht van de maatregelen die vereist zijn om aan de Vlaamse energieprestatieregelgeving te voldoen.

Gelezen en goedgekeurd.

BEVESTIGING INDIENEN PROJECT

Deze actie kan niet ongedaan gemaakt worden.
Bent u zeker dat u het dossier wenst in te dienen?

ANNULEREN BEVESTIGEN

3. Je hebt je dossier ingediend, wat nu?

Vanaf het moment van indienen heeft de omgevingsambtenaar 90 of 135 kalenderdagen om de aanvraag te onderzoeken en deze goed te keuren, afhankelijk van welke procedure moet worden doorlopen. Je ontvangt hierover in jouw mailbox een bericht via het Omgevingsloket. Log vervolgens in op het Omgevingsloket en volg onderstaande 3 stappen:

3.1. Open de beslissing

....door op 'De beslissing werd geregistreerd' te klikken

The screenshot shows the 'Projectverloop' dashboard. On the left, there are navigation tabs: 'OVERZICHT', 'PERSONEN ...', and 'PROCEDURE ...'. Below these are sections for 'ALLE GEBEURTENISSEN', 'RAPPORTEN/BESTANDEN', and 'HISTORIEK IIOA'. The main area displays 'Acties' and 'Mijn 5 recentste gebeurtenissen met mail notificatie'. The 'Acties' list includes tasks like 'Verstuur een bericht', 'Registreren van de datum van aanplakking beslissing', etc. The 'Gebeurtenissen' table has the following data:

Gebeurtenis	Datum
De aanplakking van de beslissing werd gemeld	09-10-2020 10:50
De beslissing werd geregistreerd	06-10-2020 00:37
Een extern advies werd verleend	01-09-2020 14:46
Een extern advies werd verleend	01-09-2020 11:32
Starten van een nieuw dossier	09-07-2020 22:49

At the bottom, there are links for 'Vraag of suggestie?', 'CHAT', 'E-MAIL', and contact information: 'OF BEL 015/45 45 91 (Druk werkdag tussen 06 en 22u.)'.

Klik daarna op de actie 'downloaden' naast de beslissing om het documenten in te lezen.

The screenshot shows the 'GEBEURTENIS' detail view. It includes a 'Voorwaarden' section and a 'BIJLAGEN' table. The 'BIJLAGEN' table has the following data:

Bestandstype	Bestandsnaam	Omschrijving	Acties
PDF	1.1. Wat moet u doen na de beslissing_20200923_151205_1.pdf		[Acties]
PDF	5. affiche bevestiging beslisning_20200923_151245_1.pdf		[Acties]
PDF	NDB_OMV_2020092848_beslissing_Rivierstraat_10.pdf		[Acties]
PDF	NDB_OMV_2020092848_plannenset_Rivierstraat_10.pdf		[Acties]

The 'downloaden' icon (a downward arrow) next to the highlighted attachment is circled in blue.

3.2. Open de bekendmakingsaffiche

Lees het document **‘Wat moet u doen na de beslissing’**. De affiche zelf kan je downloaden en moet je afdrucken op een geel A2-formaat (je kan hiervoor terecht in een kopiecenter).

Bestandstype	Bestandsnaam	Omschrijving	Acties
PDF	1.1. Wat moet u doen na de beslissing_20200923_151205_1.pdf		Print, Download
PDF	5. affiche bekendmaking beslissing_20200923_151245_1.pdf		Print, Download
PDF	NDB_OMV_2020092848_beslissing_Rivierstraat_10.pdf		Print, Download
PDF	NDB_OMV_2020092848_plannenset_Rivierstraat_10.pdf		Print, Download

3.3. Hang de affiche uit en meld dit in het omgevingsloket

Klik op **‘Registreren van de datum van aanplakking beslissing’** en volg de nodige stappen. Het is belangrijk dat je dit uitvoert, zo niet wordt deze aanvraag niet correct geregistreerd in het Omgevingsloket en blijft de beroepstermijn lopen.

Gebeurtenis	Datum
De aanplakking van de beslissing werd gemeld	09-10-2020 10:50
De beslissing werd geregistreerd	06-10-2020 00:37
Een extern advies werd verleend	01-09-2020 14:46
Een extern advies werd verleend	01-09-2020 11:32
Starten van een nieuw dossier	09-07-2020 22:49

3.4. Registreren start en einde der werken

In hetzelfde overzicht moet je ook het begin en het einde van de werken invullen zodra van toepassing. Die actie wordt beschikbaar 35 dagen na het registreren van de aanplakking. Dat is immers de datum waarop de beroepstermijn afloopt en je ten vroegste mag beginnen met het uitvoeren van de werken.